

**BOHNE®**

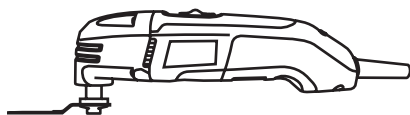

**MF300**

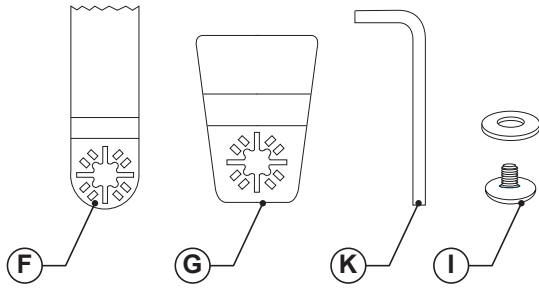

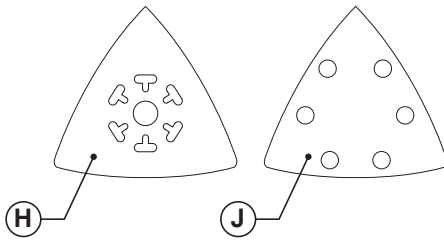
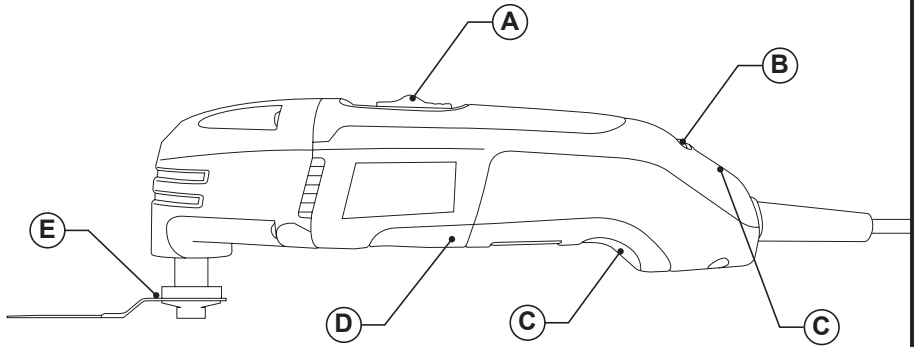

# Español

## Multiherramienta

MF300

### Distinguido cliente,

Le agradecemos su confianza en Bohell.

Gracias a su continuo esfuerzo e innovación, junto con el hecho superar los más estrictos controles de calidad, Bohell desarrolla potentes herramientas eléctricas para los trabajos más duros.

### ADVERTENCIAS DE SEGURIDAD GENERALES PARA HERRAMIENTAS ELÉCTRICAS

- **ATENCIÓN** Lea todas las advertencias de seguridad, instrucciones, ilustraciones y especificaciones que acompañan a esta herramienta eléctrica. *El incumplimiento de las instrucciones descritas a continuación podría provocar una descarga eléctrica, un incendio y/o lesiones graves*
- **Guarde todas las advertencias e instrucciones para futuras consultas.**
- *El término "herramienta eléctrica" empleado en las advertencias se refiere tanto a las herramientas eléctricas con alimentación por red (con cable) como a las alimentadas por batería (sin cable).*

### SEGURIDAD DEL PUESTO DE TRABAJO

- **Mantenga el área de trabajo limpia y bien iluminada.** *Las áreas desordenadas y oscuras son propensas a que ocurran accidentes*
- **No utilice herramientas eléctricas en entornos que puedan presentar un riesgo de explosión, como por ejemplo al trabajar cerca de líquidos, gases o polvos inflamables.** *Las herramientas eléctricas producen chispas, que pueden encender el polvo o los gases*
- **No permita que se acerquen niños ni otras personas mientras utiliza una herramienta eléctrica.** *Las distracciones pueden hacerle perder el control.*

### SEGURIDAD ELÉCTRICA

- **Los enchufes de la herramienta eléctrica deben ser adecuados para la toma de corriente utilizada.** Nunca modifique el enchufe de ninguna forma. No utilice adaptadores para herramientas eléctricas provistas de una toma de tierra (masa). *Si se utilizan enchufes sin modificar y adecuados para las tomas de*

*corriente utilizadas se reduce el riesgo de sufrir descargas eléctricas.*

- **Evite que su cuerpo toque partes conectadas a tierra como tuberías, radiadores, cocinas y refrigeradores.** *El riesgo a sufrir descargas eléctricas es mayor si su cuerpo tiene contacto con tierra.*
- **No exponga las herramientas eléctricas a la lluvia ni a la humedad.** *Si penetra agua en una herramienta eléctrica aumentará el riesgo de descargas eléctricas.*
- **No fuerce el cable. No utilice el cable de red para transportar o colgar la herramienta eléctrica, ni tire de él para desenchufarla.** **Mantenga el cable de red alejado de fuentes de calor, aceite, bordes afilados o piezas móviles.** *Los cables de red dañados o enredados aumentan el riesgo de sufrir descargas eléctricas.*
- **Cuando trabaje con la herramienta eléctrica al aire libre, utilice un cable de prolongación adecuado para el uso en exteriores.** *La utilización de un cable de prolongación adecuado para el uso en exteriores reduce el riesgo de sufrir descargas eléctricas.*
- **Si debe utilizarse la herramienta eléctrica en una zona húmeda, conéctela a una fuente de alimentación equipada con un interruptor diferencial de seguridad.** *El uso de un interruptor diferencial reduce el riesgo de sufrir descargas eléctricas.*

### SEGURIDAD PERSONAL

- **Permanezca alerta, vigile sus acciones y utilice el sentido común cuando trabaje con una herramienta eléctrica.** **No utilice una herramienta eléctrica si se encuentra cansado o bajo la influencia de drogas, alcohol o medicamentos.** *Un instante de descuido mientras trabaja con herramientas eléctricas puede provocar lesiones personales graves.*
- **Utilice un equipo de protección personal. Utilice siempre protección ocular.** *Usar elementos tales como máscara antipolvo, zapatos con suela antideslizante de seguridad, casco o protección auditiva, en las condiciones apropiadas, ayuda a reducir el riesgo de lesiones personales.*
- **Evite una puesta en marcha fortuita.** **Compruebe que el interruptor esté en posición de apagado antes de conectar la herramienta a la corriente y/o a la batería, así como antes de recogerla o transportarla.** *Transportar las herramientas eléctricas con el dedo en el interruptor, o conectarlas a la corriente con*

*el gatillo en posición de encendido, conlleva un grave riesgo de accidentes.*

- **Retire las herramientas de ajuste o llaves fijas antes de activar la herramienta eléctrica.** *Una herramienta de ajuste o llave fija colocada en una pieza giratoria de la herramienta eléctrica puede provocar lesiones personales.*
- **No trabajar a una distancia excesiva. Mantenga en todo momento una postura firme y equilibrada.** *Ello le permitirá controlar mejor la herramienta eléctrica en caso de presentarse una situación inesperada.*
- **Vista de forma adecuada. No utilice ropas holgadas ni joyas.** *Mantenga el pelo y la ropa alejados de las partes móviles. Las ropas holgadas, las joyas o los cabellos largos pueden quedar atrapados en las partes móviles.*
- **Si se incluyen dispositivos para la conexión de accesorios de extracción y recogida de polvo, compruebe que estén bien conectados y que se utilizan correctamente.** *El uso de un accesorio de recogida de polvo puede reducir los peligros relacionados con la presencia de polvo.*
- **Aunque esté familiarizado con el uso de las herramientas eléctricas, no se confíe hasta el punto de no tener en cuenta los principios de seguridad de la herramienta.** *Un descuido puede provocar lesiones graves en un instante.*

## **UTILIZACIÓN Y MANTENIMIENTO DE LAS HERRAMIENTAS ELÉCTRICAS**

- **No fuerce la capacidad de trabajo de la herramienta eléctrica.** *Utilice la herramienta eléctrica adecuada para cada aplicación. La herramienta eléctrica correcta hará un trabajo mejor y más seguro, acorde con la finalidad para la que fue diseñada.*
- **No utilice la herramienta eléctrica si el interruptor de activación/desactivación no funciona.** *Las herramientas eléctricas que no puedan controlarse con el interruptor son peligrosas y deben repararse.*
- **Desconecte el enchufe de la fuente de alimentación y/o retire la batería de la herramienta eléctrica, si es desmontable, antes de realizar ajustes, cambiar accesorios o almacenar las herramientas eléctricas.** *Aplicando estas medidas de seguridad se reduce el riesgo de poner en marcha la herramienta eléctrica de manera accidental.*
- **Guarde las herramientas eléctricas fuera del alcance de los niños, y no permita su utilización a personas que no estén familiarizadas**

**con su uso o que no hayan leído estas instrucciones.** *Las herramientas eléctricas utilizadas por personas inexpertas son peligrosas.*

- **Conserve en buen estado las herramientas eléctricas y sus accesorios.** *Compruebe el correcto ajuste y la sujeción de las piezas móviles, posibles roturas y otros condicionantes que puedan afectar al funcionamiento de la herramienta eléctrica. Si está dañada, la herramienta eléctrica debe hacerse reparar antes de usarla. Muchos accidentes se producen debido a un mantenimiento insuficiente de las herramientas eléctricas.*
- **Mantener las herramientas de corte afiladas y limpias.** *Unas herramientas de corte en buen estado, con unos bordes bien afilados son más difíciles de doblar y se controlan mejor.*
- **Utilice la herramienta eléctrica, accesorios, útiles, etc. siguiendo estas instrucciones, considerando las condiciones de trabajo y la tarea a realizar.** *El uso de herramientas eléctricas para trabajos diferentes de aquellos para los que han sido concebidas puede resultar peligroso.*
- **Mantenga las empuñaduras y las superficies de sujeción secas, limpias y libres de aceite y grasa.** *Si las empuñaduras y las superficies de sujeción están resbaladizas no permiten controlar adecuadamente la herramienta en situaciones imprevistas.*

## **MANTENIMIENTO**

- **Haga reparar su herramienta eléctrica por un profesional, empleando exclusivamente piezas de repuesto originales.** *Así se garantiza el mantenimiento de la seguridad de la herramienta eléctrica.*
- *Toda utilización inadecuada o que no siga las instrucciones de uso comportará la anulación de la garantía y de la responsabilidad del fabricante.*

## **ADVERTENCIAS DE SEGURIDAD ADICIONALES**

- **No usar el aparato asociado a un programador, temporizador u otro dispositivo que conecte el aparato automáticamente.**
- **No utilice el aparato si el cable eléctrico o el enchufe están dañados.**
- **Antes de conectar el aparato a la red, compruebe que el voltaje indicado en la placa de características coincide con el voltaje de red.**
- **Conecte el aparato a una toma de corriente que soporte como mínimo 10 amperios.**
- **Utilice el aparato solamente con el conector**

eléctrico específico suministrado.

- No utilice el aparato si se ha caído al suelo, si se aprecian señales visibles de daños o si se observan fugas.
- No enrolle el cable eléctrico alrededor del aparato.
- No deje que el cable eléctrico quede atrapado o arrugado.
- No toque el enchufe con las manos mojadas.
- No esmerilar material que contenga amianto. El polvo generado al trabajar con materiales de amianto y/o piedras de sílice es perjudicial para la salud. Debe protegerse de la inhalación de este tipo de polvo siguiendo la normativa de prevención de riesgos y accidentes.
- Protéjase del contacto y de la inhalación de polvo procedente del lijado de superficies de madera, de metal o pintadas con pinturas al plomo. Utilice los medios de protección adecuados a la normativa aplicable sobre prevención de riesgos.
- Desconecte el aparato de la red cuando no lo utilice y antes de realizar cualquier operación de limpieza.
- Este aparato está pensado únicamente para un uso doméstico, no para uso profesional ni industrial.
- Este aparato está diseñado para su uso por parte de personas adultas. No permita que lo utilicen personas no familiarizadas con este tipo de producto, personas discapacitadas o niños.
- Este aparato no es un juguete. Preste atención a los niños y asegúrese de que no juegan con el aparato.

## DESCRIPCIÓN

- A Interruptor
- B Regulador de velocidad
- C Ranuras de ventilación
- D Empuñadura
- E Portaherramientas
- F Hoja de sierra de penetración
- G Raspador
- H Almohadilla de lijado
- I Tornillo y arandela
- J Hoja de lijado
- K Llave Allen

En caso de que su modelo de aparato no disponga de los accesorios descritos anteriormente, éstos también pueden adquirirse por separado en los Servicios de Asistencia Técnica.

## MONTAJE DE LOS DISPOSITIVOS DE SEGURIDAD

- Compruebe siempre que la herramienta esté desactivada y desconectada antes de realizar cualquier operación.
- Tenga especial cuidado con los accesorios. Deben almacenarse y utilizarse siguiendo las instrucciones del fabricante.
- No usar el aparato si los accesorios acoplados a él presentan defectos. Proceda a sustituirlos inmediatamente.

## MONTAJE DE LOS ACCESORIOS

- Si se monta un accesorio, afloje el tornillo (I) con la llave Allen (K)
- Coloque el accesorio (F o G) en el portaherramientas (E). Los pasadores del portaherramientas deben encajar en las aberturas del accesorio.
- Para trabajar con mayor comodidad, puede colocar los accesorios (F o G) en cualquier posición de encaje en el portaherramientas.
- Fije el accesorio al portaherramientas. Apriete el tornillo y la tuerca en el portaherramientas con la llave Allen.
- Compruebe que el accesorio esté firmemente sujeto.

## COLOCAR LA ALMOHADILLA DE LIJADO

- Coloque el accesorio al portaherramientas. Los pasadores del portaherramientas deben encajar en las aberturas del accesorio.
- Fije el accesorio al portaherramientas. Apriete el tornillo y la tuerca en el portaherramientas con la llave Allen.
- Compruebe que la almohadilla de lijado esté firmemente sujeta.
- ATENCIÓN: Los orificios del papel de lija usado deben ajustarse a los orificios de la almohadilla de lijado para que el sistema de recolección de polvo funcione correctamente.

## INSTRUCCIONES DE USO

### NOTAS PREVIAS AL USO:

- Antes de conectar el aparato a la red, compruebe que el voltaje indicado en la placa de características coincide con el voltaje de red.

### USO:

- Prepare el aparato según la función que desee utilizar.
- Conecte el aparato a la red eléctrica.
- Active el aparato utilizando el interruptor de marcha/paro (A).

## CONTROL ELECTRÓNICO DE VELOCIDAD:

- Se puede regular la velocidad del aparato mediante el mando de control de velocidad (B). Esta función es muy útil, ya que permite adaptar la velocidad del aparato al tipo de trabajo que se precise realizar.
- ADVERTENCIA: Si el aparato funciona continuamente a velocidad lenta, su vida útil se reducirá considerablemente.

## ASERRADO

- Compruebe siempre la pieza de trabajo antes de utilizar el aparato y retire posibles obstrucciones tales como clavos, grapas, tornillos, cuerdas, jirones y otros restos de materiales.
- El corte por inmersión solo puede realizarse en materiales blandos, como por ejemplo tablas de madera o de plástico.
- Aplique una presión ligera y uniforme para obtener unos resultados correctos.

## LIJADO

- Aplique una presión ligera y uniforme para obtener unos resultados correctos.

## RASPADO

- Seleccione una velocidad elevada.
- Aplique una presión ligera y uniforme para obtener unos resultados correctos.

## UNA VEZ FINALIZADO EL USO DEL APARATO:

- Pare el aparato soltando el interruptor de marcha/paño.
- Desenchufe el aparato de la red eléctrica.
- Cerrar la tapa.
- Poner la funda protectora.
- Retire las grapas o los clavos restantes del cartucho después de utilizar el aparato.
- Retire la batería del aparato si no tiene pensado utilizarlo durante mucho tiempo.
- Limpie el aparato.

## MANTENIMIENTO Y CUIDADOS

- ¡ATENCIÓN! Desconecte siempre el enchufe antes de llevar a cabo cualquier trabajo en la máquina.
- Inspección de la hoja de sierra: deposiciones de resina y de cola sobre la hoja de sierra son causa de cortes deficientes. Para evitarlo, limpie la hoja de sierra inmediatamente después de su uso.
- Inspeccione los tornillos de montaje: inspeccione regularmente todos los tornillos de montaje y compruebe que estén apretados firmemente. Si

algún tornillo estuviera suelto, vuelva a apretarlo inmediatamente. El no hacer esto provocaría un riesgo serio.

## LIMPIEZA

- Desconecte el aparato de la red eléctrica y déjelo enfriar antes de iniciar cualquier operación de limpieza.
- Limpie el aparato con un paño húmedo impregnado con unas gotas de detergente y séquelo a continuación.
- No utilice disolventes, ni productos con un factor pH ácido o básico como la lejía, ni productos abrasivos, para la limpieza del aparato.
- Nunca sumerja el aparato en agua ni en ningún otro líquido, ni lo ponga debajo del grifo.
- Si el aparato no se mantiene en buen estado de limpieza su superficie puede deteriorarse, reduciendo notablemente su vida útil e incluso provocando que su uso resulte poco seguro.

## CONSUMIBLES

- En los distribuidores y establecimientos autorizados se podrán adquirir los consumibles (tales como filtros, etc.) para su modelo de aparato.

## ANOMALÍAS Y REPARACIÓN

- Si el aparato está averiado o se observan otros problemas, llévelo a un Servicio de Asistencia Técnica autorizado. No intente desmontarlo o repararlo por su cuenta, ya que podría resultar peligroso.
- Si la conexión a la corriente está dañada, debe sustituirse. Lleve el aparato a un servicio de asistencia técnica autorizado. Para evitar posibles peligros, no intente desmontarlo o repararlo por su cuenta.

## CARACTERÍSTICAS:

Potencia nominal	300 W
Voltaje nominal	230-240 V~
Velocidad en vacío	15 000 – 22 000 rpm
Ángulo de oscilación	2,8°
Peso	1,5 kg
Nivel de presión sonora	$L_{PA} = 86,2 \text{ dB}$ $K_{PA} = 3 \text{ dB}$
Nivel de potencia sonora	$L_{WA} = 97,2 \text{ dB}$ $K_{WA} = 3 \text{ dB}$
Vibración	$< 3,772 \text{ m/s}^2$

- Nota: Estas características pueden estar sujetas a cambios sin previo aviso, debido a mejoras en el producto.
- Nota: Debido a las condiciones de fabricación de este producto, la potencia máxima de utilización puede variar respecto a la especificada.
- Nivel de presión sonora medido conforme a la norma EN 60745-1.
- El nivel de emisión de vibraciones facilitado en esta hoja de características ha sido medido de conformidad con la norma EN 60745-1 y puede utilizarse para comparar una herramienta con otra. Puede usarse como valoración preliminar de exposición
- La emisión de vibraciones durante el uso real de la herramienta eléctrica puede variar del valor total declarado en función del tipo de uso que se haga
- Es necesario identificar las medidas de seguridad para la protección del operario basadas en una estimación de las exposiciones en condiciones reales de uso (teniendo en cuenta todas las partes del ciclo operativo así como las veces que se desconecta el aparato y cuando está en reposo, además del tiempo de activación.

**PARA PRODUCTOS DE LA UNIÓN EUROPEA Y/O EN CASO DE QUE ASÍ LO EXIJA LA NORMATIVA EN SU PAÍS DE ORIGEN:**

**ECOLOGÍA Y RECICLABILIDAD DEL PRODUCTO**

- Los materiales que constituyen el envase de este aparato, están integrados en un sistema de recogida, clasificación y reciclado de los mismos. Si desea deshacerse de ellos, puede utilizar los contenedores públicos apropiados para cada tipo de material.

	Este símbolo significa que el usuario debe estudiar minuciosamente las advertencias de seguridad y las instrucciones del aparato antes de usarlo.
	Este símbolo significa advertencia
	Este símbolo significa que la herramienta es de clase II
	Este símbolo significa que si desea deshacerse del producto, una vez transcurrida la vida del mismo, debe depositarlo por los medios adecuados a manos de un gestor de residuos autorizado para la recogida selectiva de Residuos de Aparatos Eléctricos y Electrónicos (RAEE).

**DECLARACIÓN DE CONFORMIDAD**

Declaramos bajo nuestra sola responsabilidad que los productos marca BOHELL descritos en este manual MF300 están en conformidad con las normas o documentos normalizados siguientes: EN 60745-1, EN 60745-2-4, EN 55014-1, EN 55014-2, EN 61000-3-2, EN 61000-3-3 y EN 62321 de acuerdo con las directivas europeas 2006/42/EC, 2014/30/EU y 2011/65/EU.

Firmado

**A. Martí i Vilana**

Ingeniería de producto



Av. Barcelona s/n  
Oliana, 21/03/2018  
25790, Lleida SPAIN



## Italiano

### Multi Tool

MF300

#### Egregio cliente,

La ringraziamo per la fiducia riposta in Bohell. Grazie allo sforzo continuo, all'innovazione e al superamento di rigorosi controlli di qualità, Bohell sviluppa potenti utensili elettrici per i lavori più difficili.

#### AVVERTENZE GENERALI DI PERICOLO PER ELETTROUTENSILI

- **AVVERTENZA** Leggere tutte le avvertenze di sicurezza, le istruzioni, le illustrazioni e le specifiche fornite con questo utensile elettrico. *In caso di mancata osservanza delle istruzioni elencate in basso potrebbe sussistere il pericolo di scosse elettriche, incendi e/o gravi incidenti*
- **Conservare tutte le avvertenze di pericolo e le istruzioni operative per futura consultazione.**
- *Il termine «elettroutensile» utilizzato nelle avvertenze di pericolo si riferisce ad utensili elettrici alimentati dalla rete (con allacciamento) e a utensili elettrici alimentati a batteria (senza allacciamento alla rete).*

#### SICUREZZA DELLA POSTAZIONE DI LAVORO

- **Mantenere l'area di lavoro pulita e ben illuminata.** *È più probabile che si verifichino incidenti in aree non adeguatamente illuminate e ordinate*
- **Evitare d'impiegare l'elettroutensile in ambienti soggetti al rischio di esplosioni nei quali vi sia presenza di liquidi, gas o polveri infiammabili.** *Gli elettroutensili producono scintille che possono innescare la combustione di polvere o gas*
- **Tenere lontani bambini ed estranei durante l'utilizzo dell'elettroutensile.** *Eventuali distrazioni possono comportare la perdita del controllo dell'elettroutensile.*

#### SICUREZZA ELETTRICA

- **Verificare che la spina di collegamento alla rete dell'elettroutensile sia adatta alla presa.** **Non apportare assolutamente alcuna modifica alla spina.** **Non usare adattatori su elettroutensili dotati di collegamento a terra.** *Utilizzare spine non modificate e prese adatte*

*allo scopo consente di ridurre il rischio di scosse elettriche.*

- **Evitare il contatto fisico con le superfici collegate a terra, come tubi, impianti di riscaldamento, cucine elettriche e frigoriferi.** *Quando il corpo è collegato alla terra, sussiste un maggior rischio di scosse elettriche.*
- **Custodire l'elettroutensile al riparo dalla pioggia o dall'umidità.** *L'infiltrazione di acqua nell'elettroutensile aumenta il rischio di scosse elettriche.*
- **Non forzare il cavo di collegamento elettrico.** **Non afferrare mai il cavo per trasportare, tirare o scollegare l'elettroutensile.** **Mantenere il cavo lontano da fonti di calore, olio, spigoli taglienti o parti mobili.** *I cavi danneggiati o attorcigliati aumentano il rischio di scariche elettriche.*
- **Qualora si voglia usare l'elettroutensile all'aperto, impiegare solo ed esclusivamente cavi di prolunga adatti per l'impiego esterno.** *Utilizzando un cavo omologato per l'impiego esterno è possibile ridurre il rischio di scosse elettriche.*
- **Qualora non fosse possibile evitare di utilizzare l'elettroutensile in un ambiente umido, utilizzare un interruttore di sicurezza.** *L'utilizzo di un interruttore di sicurezza consente di ridurre il rischio di scosse elettriche.*

#### SICUREZZA PERSONALE

- **È importante concentrarsi sulle operazioni svolte e maneggiare con giudizio l'elettroutensile durante il lavoro.** **Non utilizzare l'apparecchio se si è affaticati o sotto l'effetto di sostanze stupefacenti, alcool o medicinali.** *Qualsiasi momento di disattenzione durante il lavoro con questo tipo di apparecchi può essere causa di gravi incidenti.*
- **Indossare gli adeguati dispositivi di protezione individuale.** **Indossare sempre occhiali di protezione.** *I dispositivi di protezione quali maschera anti polvere, scarpe di sicurezza antiscivolo, casco di sicurezza o o protettore auricolare, utilizzati per le condizioni che lo richiedono, ridurranno gli infortuni personali.*
- **Evitare l'avvio involontario dell'utensile.** **Assicurarsi che l'elettroutensile sia spento prima di collegare l'elettroutensile alla rete di alimentazione o alla batteria ricaricabile, prima di manipolarlo o di trasportarlo.** *Trasportare apparecchiature elettriche poggiando le dita sull'interruttore di accensione o collegare le apparecchiature alla rete con l'interruttore in posizione accesa comporta il rischio di gravi*

incidenti.

- **Rimuovere qualsiasi chiave di regolazione o chiave inglese prima di accendere l'utensile.** *Nel caso in cui una chiave o un accessorio finiscano in una parte rotante della macchina, sussiste il rischio di gravi incidenti.*
- **Evitare posture anomale del corpo. Avere cura di mettersi in posizione sicura e di mantenere l'equilibrio in ogni situazione.** *In modo da mantenere costantemente il controllo dell'elettroutensile.*
- **Indossare abiti adeguati al lavoro. Non indossare abiti svolazzanti o gioielli. Mantenere capelli, vestiti e guanti lontani dalle parti in movimento.** *Indumenti abbondanti, gioielli o capelli lunghi possono rimanere impigliati nelle parti in movimento.*
- **In caso fosse previsto il montaggio di dispositivi di aspirazione e di raccolta della polvere, assicurarsi che siano collegati e utilizzati correttamente.** *L'utilizzo di dispositivi di aspirazione può ridurre il rischio di situazioni pericolose dovute allo sviluppo di polvere.*
- **La familiarità acquisita con l'uso frequente degli utensili non deve gratificare l'operatore e indurlo a ignorare i principi di sicurezza dell'utensile.** *Una condotta distratta può essere causa di gravi infortuni in una frazione di secondo.*

## **MANIPOLAZIONE E USO ACCURATO DEGLI ELETTROUTENSILI**

- **Non forzare la capacità di lavoro dell'apparecchio. Usare gli utensili adatti per ogni tipo di applicazione.** *L'elettroutensile pertinente funzionerà meglio e in modo più sicuro nell'utilizzo per il quale è stato progettato.*
- **Non utilizzare mai elettroutensili con interruttori difettosi, in quanto ciò rappresenta un grave pericolo.** *Provvedere alla riparazione dell'interruttore.*
- **Scollegare la spina dalla presa di corrente e/o estrarre il corpo della batteria, se separabile, dall'apparecchiatura elettrica prima di realizzare qualsiasi tipo di regolazione, cambiare accessori o riporre l'utensile.** *Adottando queste misure di sicurezza è possibile ridurre il rischio di messa in funzione accidentale dell'apparecchio.*
- **Durante i periodi di inutilizzo, conservare gli elettroutensili al di fuori della portata dei bambini e non consentire l'utilizzo dell'elettroutensile a persone che non abbiano familiarità con il suo funzionamento o**

**che non abbiano letto le presenti istruzioni.**

*Gli elettroutensili possono essere macchine pericolose se utilizzati da persone che non hanno esperienza sufficiente.*

- **Eseguire la manutenzione degli elettroutensili e degli accessori. Accertarsi che le parti mobili della macchina funzionino perfettamente, che non si inceppino e che non ci siano pezzi rotti o danneggiati al punto da limitare il funzionamento dell'elettroutensile.** *Prima di utilizzare l'elettroutensile, provvedere alla riparazione degli eventuali componenti danneggiati. Numerosi incidenti si verificano in seguito a operazioni di manutenzione eseguito con scarsa cura sugli elettroutensili.*
- **Mantenere gli utensili da taglio sempre affilati e puliti.** *Se curati con particolare attenzione e mantenuti taglienti e affilati gli utensili da taglio si inceppano meno frequentemente e risultano più facili da guidare.*
- **Utilizzare l'elettroutensile, gli accessori opzionali, gli utensili per applicazioni specifiche ecc. attenendosi sempre alle presenti istruzioni, tenendo in considerazione le condizioni di lavoro e le operazioni da eseguire.** *L'impiego di elettroutensili per usi diversi da quelli previsti può dar luogo a situazioni di pericolo.*
- **Mantenere maniglie e impugnature asciutte, pulite e senza tracce di olio o grasso.** *Maniglie e impugnature sdruciolevoli non consentono una manipolazione sicura e il controllo dell'utensile in situazioni impreviste.*

## **RIPARAZIONI**

- **Far riparare l'elettroutensile da una persona qualificata, utilizzando solo pezzi di ricambio identici.** *In questo modo si manterrà la sicurezza dell'elettroutensile.*
- **Il produttore invalida la garanzia e declina ogni responsabilità in caso di uso inappropriato dell'apparecchio o non conforme alle istruzioni d'uso.**

## **ULTERIORI INDICAZIONI DI SICUREZZA**

- **Non utilizzare l'apparecchio insieme a programmatore, timer o altro dispositivo che lo accende automaticamente.**
- **Non utilizzare l'apparecchio nel caso in cui il cavo di alimentazione o la spina siano danneggiati.**
- **Prima di collegare l'apparecchio alla rete elettrica, verificare che la tensione indicata sulla targhetta delle specifiche corrisponda alla**

tensione di rete.

- Collegare l'apparecchio a una presa di corrente che possa erogare un minimo di 10 ampere.
- Utilizzare l'apparecchio esclusivamente con lo specifico connettore elettrico fornito.
- Non usare l'apparecchio in seguito a cadute, nel caso presenti danni visibili o in presenza di qualsiasi perdita.
- Non avvolgere il cavo di alimentazione attorno all'apparecchio.
- Non lasciare che il cavo rimanga impigliato o attorcigliato.
- Non toccare mai la spina con le mani bagnate.
- Non levigare alcun materiale contenente amianto. - Quando si lavora con amianto e/o pietra di silice, la polvere generata è estremamente dannosa per la salute. Evitare l'inalazione di questi tipi di polvere attenendosi alle opportune norme di salute e sicurezza.
- Proteggersi dal contatto e dall'inalazione delle polveri generate dalla levigatura del legno e di superfici metalliche o superfici ricoperte con vernice al piombo. Utilizzare dispositivi di protezione conformi alle opportune norme di salute e sicurezza.
- Scollegare la spina dalla rete elettrica quando non viene utilizzato e prima di eseguirne la pulizia.
- Questo apparecchio è destinato unicamente all'uso domestico, non professionale né industriale.
- Questo apparecchio è destinato unicamente all'uso da parte di adulti. Assicurarsi che il prodotto non venga utilizzato da persone disabili, bambini o persone non abituate a manipolarlo.
- Questo apparecchio non è un giocattolo. Assicurarsi che i bambini non giochino con l'apparecchio.

## DESCRIZIONE

- A Tasto di avvio
- B Regolazione della velocità
- C Fori di ventilazione
- D Impugnatura
- E Supporto dell'utensile
- F Lama per seghe a immersione
- G Raschietto
- H Cuscinetto abrasivo
- I Vite e rondella
- J Foglio abrasivo
- K Chiave esagonale

Se il modello del vostro apparecchio non dispone degli accessori descritti sopra, questi si possono anche acquistare separatamente dal servizio di assistenza tecnica.

## ASSEMBLARE I DISPOSITIVI DI SICUREZZA

- Assicurarsi sempre che l'apparecchio sia spento e scollegato prima di effettuare qualsiasi lavoro sullo stesso.
- Prestare particolare attenzione agli accessori. Essi possono essere conservati e utilizzati seguendo le istruzioni del fabbricante.
- Non utilizzare l'apparecchio se gli accessori o i consumabili presentano dei difetti. In questo caso, sostituirli immediatamente.

## PREDISPORRE GLI ACCESSORI

- Se viene montato un accessorio, allentare la vite (I) utilizzando la chiave esagonale (K)
- Montare l'accessorio (F o G) sul supporto dell'utensile (E). I perni sul supporto dell'utensile devono innestarsi nelle aperture dell'accessorio.
- Per lavorare più comodamente è possibile montare gli accessori (F o G) in una posizione a scatto sul supporto dell'utensile.
- Fissare l'accessorio al supporto dell'utensile. Stringere la vite e il dado al supporto dell'utensile con la chiave esagonale.
- Verificare che l'accessorio sia fissato saldamente e sia sicuro.

## MONTARE IL CUSCINETTO ABRASIVO

- Montare l'accessorio sul supporto dell'utensile. I perni sul supporto dell'utensile devono innestarsi nelle aperture dell'accessorio.
- Fissare l'accessorio al supporto dell'utensile. Stringere la vite e il dado al supporto dell'utensile con la chiave esagonale.
- Controllare che il cuscinetto abrasivo sia fissato saldamente.
- AVVERTENZA: Affinché il sistema di raccolta della polvere funzioni correttamente, i fori sul foglio abrasivo utilizzato devono coincidere con i fori sul cuscinetto abrasivo.

## MODALITÀ D'USO

### PRIMA DELL'USO:

- Prima di collegare l'apparecchio alla rete elettrica, verificare che la tensione indicata sulla targhetta delle specifiche corrisponda alla tensione di rete.

## **USO:**

- Preparare l'apparecchio per la funzione che si desidera realizzare.
- Collegare l'apparecchio alla rete elettrica.
- Accendere l'apparecchio mediante il pulsante on/off (A).

## **CONTROLLO ELETTRONICO DELLA VELOCITÀ:**

- Si può controllare la velocità dell'apparecchio con il comando di regolazione della potenza (B). Questa funzione è molto utile, dato che permette di adattare la velocità dell'apparecchio al tipo di lavoro che si desidera svolgere.
- **AVVERTENZA:** Se l'apparecchio funziona continuamente a bassa velocità, la sua vita utile si ridurrà in modo considerevole.

## **SEGARE**

- Controllare sempre il pezzo di lavoro prima di utilizzare l'apparecchio e rimuovere eventuali ostruzioni quali chiodi, punti metallici, viti, fili, stracci e altri residui.
- Il taglio a immersione è consentito esclusivamente in materiali morbidi quali tavole di legno o plastica.
- Esercitare una pressione leggera e uniforme per ottenere un risultato corretto.

## **LEVIGATURA**

- Esercitare una pressione leggera e uniforme per ottenere un risultato corretto.

## **RASCHIATURA**

- Selezionare una velocità elevata.
- Esercitare una pressione leggera e uniforme per ottenere un risultato corretto.

## **UNA VOLTA TERMINATO DI UTILIZZARE L'APPARECCHIO:**

- Arrestare l'apparecchio rilasciando il pulsante on/off.
- Scollegare l'apparecchio dalla rete.
- Chiudere il coperchio.
- Collocare la protezione.
- Dopo aver utilizzato l'apparecchio, rimuovere le graffe o i chiodi restanti dal deposito.
- Rimuovere le pile o batterie dall'apparecchio se non lo si utilizza per un lungo periodo.
- Pulire l'apparecchio.

## **MANUTENZIONE E CURA**

- **AVVERTENZA!** Scollegare sempre la macchina prima di effettuare qualsiasi intervento.
- Controllo della lama del seghetto: residui di resina e colla sulla lama del seghetto compromettono l'efficacia del taglio. Per evitarli, pulire sempre la lama immediatamente dopo l'uso.
- Ispezionare le viti di montaggio: ispezionare periodicamente tutte le viti di montaggio e assicurarsi che siano serrate saldamente. Qualora qualche vite fosse allentata, serrarla immediatamente. In caso contrario, potreste correre gravi rischi.

## **PULIZIA**

- Scollegare la spina dalla rete elettrica e aspettare che l'apparecchio si raffreddi prima di eseguirne la pulizia.
- Pulire il gruppo elettrico con un panno umido, quindi asciugarlo.
- Per la pulizia non impiegare solventi o prodotti a pH acido o basico come la candeggina, né prodotti abrasivi.
- Non immergere l'apparecchio in acqua o altri liquidi, né lavarlo con acqua corrente.
- La mancata pulizia periodica dell'apparecchio può provocare il deterioramento delle superfici, compromettendone la durata operativa e la sicurezza.

## **CONSUMABILI**

- I consumabili possono essere acquistati presso distributori e centri autorizzati (come filtri, etc.) per il suo modello di apparecchio.

## **ANOMALIE E RIPARAZIONI**

- In caso di guasto, rivolgersi a un Centro di Assistenza Tecnica autorizzato. Non tentare di smontare o riparare l'apparecchio da soli perché potrebbe essere pericoloso.
- Se la connessione alla rete di alimentazione è danneggiata, deve essere sostituita; portare l'apparecchio presso un servizio di assistenza tecnica autorizzato. Non tentare di smontare o riparare l'apparecchio da soli per evitare situazioni di pericolo.

## CARATTERISTICHE:

Potenza nominale	300 W
Tensione nominale	230-240 V~
Velocità a vuoto	15 000 – 22 000 rpm
Angolo di oscillazione	2,8 °
Peso	1,5 Kg
Livello di pressione acustica	$L_{PA} = 86,2$ dB $K_{PA} = 3$ dB
Livello di potenza acustica	$L_{WA} = 97,2$ dB $K_{WA} = 3$ dB
Vibrazione	$< 3,772$ m/s <sup>2</sup>

- NB: Queste caratteristiche possono essere soggette a cambi senza previo avviso, dovuti ai miglioramenti effettuati sul prodotto.
- NB: In virtù delle condizioni di fabbricazione di questo prodotto, la potenza massima utilizzata può differire da quella specificato.
- Livello acustico misurato determinato in base alla norma EN 60745-1.
- Il livello di vibrazioni emesse indicato in questa scheda informativa è stato misurato in base alla norma EN 60745-1 e può essere utilizzato per confrontare un utensile con un altro. Esso può essere utilizzato per una valutazione preliminare dell'esposizione
- Il valore delle vibrazioni durante l'uso effettivo dell'elettro utensile può essere diverso dal valore totale dichiarato a seconda della modalità in cui viene utilizzato l'utensile
- Occorre identificare le misure di sicurezza per proteggere l'operatore sulla base di una stima dell'esposizione nelle condizioni reali di utilizzo (tenendo conto di tutte le fasi del ciclo operativo quali il numero di volte che lo strumento viene spento e quando gira a vuoto, oltre al tempo di attivazione).

## PER I PRODOTTI DELL'UNIONE EUROPEA E/O NEL CASO IN CUI SIA PREVISTO DALLA LEGISLAZIONE DEL SUO PAESE DI ORIGINE:

### PRODOTTO ECOLOGICO E RICICLABILE

- I materiali che costituiscono l'imballaggio di questo apparecchio sono riciclabili. Per lo smaltimento, utilizzare gli appositi contenitori pubblici, adatti per ogni tipo di materiale.

	Questo simbolo indica che l'utente deve leggere attentamente gli avvertimenti e le istruzioni di sicurezza prima dell'uso.
	Questo simbolo indica un avvertimento
	Questo simbolo indica che l'utensile appartiene alla categoria II
	Questo simbolo indica che, per smaltire il prodotto al termine della sua durata utile, occorre depositarlo presso un ente di smaltimento autorizzato alla raccolta differenziata di rifiuti di apparecchiature elettriche ed elettroniche (RAEE).

## DICHIARAZIONE DI CONFORMITÀ

Dichiariamo sotto la nostra esclusiva responsabilità che i prodotti della marca BOHELL descritti in questo manuale MF300 sono conformi alle seguenti norme: EN 60745-1, EN 60745-2-4, EN 55014-1, EN 55014-2, EN 61000-3-2, EN 61000-3-3 e EN 62321 ai sensi delle direttive 2006/42/EC, 2014/30/EU e 2011/65/EU.

Firmato

**A. Marti i Vilana**

Ingegneria del prodotto



Av. Barcelona s/n  
Oliana, 21/03/2018  
25790, Lleida SPAIN

---

## English

### Multitool

MF300

#### Dear Customer,

Many thanks for trusting to Bohell.

Thanks to its continuous effort, our innovation and the strictest quality controls, Bohell develops electric Power Tools for the toughest jobs.

#### GENERAL POWER TOOLS SAFETY WARNING

- **WARNING** Read all safety warnings and all instructions, illustrations and specifications provided with this power tool. *Failure to follow all instructions listed below may result in electric shock, fire and/or serious injury*
- **Save all warnings and instructions for future reference.**
- *The term "power tool" in the warnings refers to your mains-operated (corded) power tool or battery-operated (cordless) power tool.*

#### WORK AREA SAFETY

- **Keep work area clean and well lit.** *Cluttered or dark areas invite accidents*
- **Do not operate power tools in explosive atmospheres, such as in the presence of flammable liquids, gases or dust.** *Power tools create sparks which may ignite the dust or fumes*
- **Keep children and bystanders away while operating a power tool.** *Distractions can cause you to lose control.*

#### ELECTRICAL SAFETY

- **Power tool plugs must match the outlet. Never modify the plug in any way. Do not use any adapter plugs with earthed (grounded) power tools.** *Unmodified plugs and matching outlets will reduce risk of electric shock.*
- **Avoid body contact with earthed or grounded surfaces, such as pipes, radiators, ranges and refrigerators.** *There is an increased risk of electric shock if your body is earthed or grounded.*
- **Do not expose power tools to rain or wet conditions.** *Water entering a power tool will increase the risk of electric shock.*
- **Do not abuse the cord. Never use the cord for carrying, pulling or unplugging the power tool. Keep cord away from heat, oil, sharp**

**edges or moving parts.** *Damaged or entangled cords increase the risk of electric shock.*

- **When operating the power tool outdoors, use an extension cord suitable for outdoor use.** *Use a cord suitable for outdoor use reduces the risk of electric shock.*
- **If operating a power tool in a damp location is unavoidable, use a residual current device (RCD) protected supply.** *Use of an RCD reduces the risk of electric shock.*

#### PERSONAL SAFETY

- **Stay alert, watch what you are doing and use common sense when operating a power tool. Do not use a power tool while you are tired or under the influence of drugs, alcohol or medication.** *A moment of inattention while operating power tools may result in serious personal injury.*
- **Use personal protective equipment. Always wear eye protection.** *Protective equipment such as dust mask, non-skid safety shoes, hard hat, or hearing protection used for appropriated conditions will reduce personal injuries.*
- **Prevent unintentional starting. Ensure the switch is in the off-position before connecting the power source and/or battery pack, picking up or carrying the tool.** *Carrying power tools with your finger on the switch or energizing power tools that have the switch on invites accidents.*
- **Remove any adjusting key or wrench before turning the power tool on.** *A wrench or a key left attached to a rotating part of the power tool may result in personal injury.*
- **Do not overreach. Keep proper footing and balance at all times.** *This enables better control of the power tool in unexpected situations.*
- **Dress properly. Do not wear loose clothing or jewellery. Keep your hair and clothing away from moving parts.** *Loose clothes, jewellery or long hair can be caught in moving parts.*
- **If devices are provided for the connection of dust extraction and collection facilities, ensure these are connected and properly used.** *Use of dust collection can reduce dust-related hazards.*
- **Do not let familiarity gained from frequent use of tools allow you to become complacent and ignore tool safety principles.** *A careless action can cause severe injury within a fraction of a second.*

## POWER TOOL USE AND CARE

- **Do not force the power tool. Use the correct power tool for your application.** *The correct power tool will do the job better and safer at the rate for which it was designed.*
- **Do not use the power tool if the switch does not turn it on and off.** *Any power tool that cannot be controlled with the switch is dangerous and must be repaired.*
- **Disconnect the plug from the power source and/or battery pack, if detachable, from the power tool before making any adjustments, changing accessories, or storing power tools.** *Such preventive safety measures reduce the risk of starting the power tool accidentally.*
- **Store idle power tool out of the reach of children and do not allow persons unfamiliar with the power tool or these instructions to operate the power tool.** *Power tools are dangerous in the hands of untrained users.*
- **Maintain power tools and accessories. Check for misalignment or binding of moving parts, breakage of parts and any other condition that may affect the power tool's operation. If damaged, have the power tool repaired before use.** *Many accidents are caused by poorly maintained power tools.*
- **Keep cutting tools sharp and clean.** *Properly maintained cutting tools with sharp cutting edges are less likely to bind and are easier to control.*
- **Use the power tool, accessories and tool bits etc in accordance with these instructions, taking into account the working conditions and the work to be performed.** *Use of the power tool for operations different from those intended could result in a hazardous situation.*
- **Keep handles and grasping surfaces dry, clean and free from oil and grease.** *Slippery handles and grasping surfaces do not allow for safe handling and control of the tool in unexpected situations.*

## SERVICE

- **Have your power tool serviced by a qualified repair person using only identical replacement parts.** *This will ensure that the safety of the power tool is maintained.*
- Any misuse or failure to follow the instructions for use renders the guarantee and the manufacturer's liability null and void.

## ADDITIONAL SAFETY WARNINGS

- Do not use the appliance in association with a programmer, timer or other device that automatically switches it on.
- Do not use the appliance if the cable or plug is damaged.
- Ensure that the voltage indicated on the rating label matches the mains voltage before plugging in the appliance.
- Connect the appliance to a socket that can supply a minimum of 10 amperes.
- Only use the appliance with the specific electric connector provided.
- Do not use the appliance if it has fallen on the floor, if there are visible signs of damage or if it has a leak.
- Do not wrap the power cord around the appliance.
- Do not clip or crease the power cord.
- Do not touch the plug with wet hands.
- Do not grind any material containing asbestos. Working with asbestos and/or silica wheel, the dust produced is harmful for health. Prevent inhalation of these types of dust by following the appropriate health and safety regulations.
- Protect yourself from contact with and the inhalation of dust created by sanding wood and metal surfaces and surfaces coated with lead paint. Use protective equipment that complies with the appropriate health and safety regulations.
- Disconnect the appliance from the mains when not in use and before undertaking any cleaning task.
- This appliance is for household use only, not professional, industrial use.
- This appliance is intended for adult use. Ensure that this product is not used by the disabled, children or people unused to its handling.
- This appliance is not a toy. Children should be supervised to ensure that they do not play with the appliance.

## DESCRIPTION

- A Start-up switch
- B Speed adjustment
- C Venting slots
- D Handle
- E Tool Holder
- F Plunge saw blade
- G Scrapper
- H Sanding pad
- I Screw and washer
- J Sanding Sheet
- K Allen Wrench

If the model of your appliance does not have the accessories described above, they can also be bought separately from the Technical Assistance Service.

### **FITTING SAFETY DEVICES**

- Always be sure that the tool is switched off and unplugged before carrying out any work on the tool.
- Take special care about the accessories. They may be stored and used according to the manufacturer's instructions.
- Do not use the appliance if the accessories or consumables attached to it are defective, Replace them immediately.

### **FITTING THE ACCESSORIES**

- If an accessory is assembled, loosen the screw (I) using the Allen wrench (K)
- Mount the accessory (F or G) on the tool holder (E). The pins of the tool holder must engage in the openings of the accessory.
- For a more comfortable work you can mount the accessories (F or G) in any snap-in position on the tool holder.
- Fasten the accessory on the tool holder. Tighten the screw and the nut on the tool holder with the allen wrench.
- Check the accessory is securely and strongly fastened.

### **FITTING THE SANDING PAD**

- Mount the accessory on the tool holder. The pins of the tool holder must engage in the openings of the accessory.
- Fasten the accessory on the tool holder. Tighten the screw and the nut on the tool holder with the allen wrench.
- Check that sanding pad is securely fasten.
- **WARNING:** The holes on the used sand paper need to fit the holes on the sanding pad for a proper functionality of the dust collection system.

## **INSTRUCTIONS FOR USE**

### **BEFORE USE:**

- Ensure that the voltage indicated on the rating label matches the mains voltage before plugging in the appliance.

### **USE:**

- Prepare the appliance to the function you want to develop.

- Connect the appliance to the mains.
- Turn the appliance on, by using the on/off switch (A).

### **ELECTRONIC SPEED CONTROL:**

- The speed of the appliance can be regulated by using the speed regulator control (B). This function is very useful, as it makes it possible to adapt the speed of the appliance to the type of work that needs to be done.
- **CAUTION:** If the appliance continuously works at low speed, working life of the appliance will be severely reduced.

### **SAWIING**

- Always check the workpiece before operation and remove any obstructions such as nails, staples, screws, strings, rags and other debris.
- Plunge cutting is only allowed in soft materials such as wood or plastic boards.
- Apply light and uniform pressure to obtain a suitable result.

### **SANDING**

- Apply light and uniform pressure to obtain a suitable result.

### **SCRAPING**

- Select a high-speed rate.
- Apply light and uniform pressure to obtain a suitable result.

### **ONCE YOU HAVE FINISHED USING THE APPLIANCE:**

- Stop the appliance by releasing the on/off switch.
- Unplug the appliance from the mains.
- Close the lid.
- Put on the protective cover.
- Remove the remaining staples or nails from the magazine after using the appliance.
- Remove the battery from the appliance if you are not intending to use the appliance during an extended period.
- Clean the appliance.

### **MAINTENANCE AND CARE**

- **WARNING!** Always unplug the machine before carrying out work on it.
- Checking the saw blade: deposits of resin and glue on the saw blade cause inefficient cutting. To avoid them, always clean the blade immediately after use.



- Inspect the mounting screws: regularly inspect all the mounting screws and ensure they are firmly tightened. Should any screw be loose, tighten it immediately. Failure to do so could put you at serious risk.

## CLEANING

- Disconnect the appliance from the mains and allow it to cool before undertaking any cleaning task.
- Clean the equipment with a damp cloth with a few drops of washing-up liquid and then dry.
- Do not use solvents, or products with an acid or base pH such as bleach, or abrasive products, for cleaning the appliance.
- Never submerge the appliance in water or any other liquid or place it under running water.
- If the appliance is not in good condition of cleanliness, its surface may degrade and inexorably affect the duration of the appliance's useful life and could become unsafe to use.

## SUPPLIES

- Supplies can be acquired from distributors and authorised establishments (such as filters, etc.) for your appliance model.

## ANOMALIES AND REPAIR

- Take the appliance to an authorised technical support service if product is damaged or other problems arise. Do not attempt to disassemble or repair the appliance yourself as this may be dangerous.
- If the connection to the mains has been damaged, it must be replaced, take the appliance to an authorised technical support service. Do not attempt to disassemble or repair the appliance by yourself in order to avoid a hazard.

## SPECIFICATIONS:

Rated Power	300 W
Rated Voltage	230-240 V~
No load speed	15.000 – 22.000 rpm
Oscillation Angle	2,8 °
Weight	1,5 Kg
Sound pressure level	$L_{PA} = 86,2$ dB $K_{PA} = 3$ dB
Sound power level	$L_{WA} = 97,2$ dB $K_{WA} = 3$ dB
Vibration	< 3,772 m/s <sup>2</sup>

- NB: These specifications are subject to change without notice of purpose of improvement.
- NB: By virtue of the conditions of fabrication of this product, the maximum used power can differ from that specified.
- Measured sound level determined according EN 60745-1.
- The vibration emission level given in this information sheet has been measured according EN 60745-1 and may be used to compare one tool with other. It may be used for a preliminary assessment of exposure
- The vibration value during actual use of the power tool can differ from the declared total value depending on the way in which tool is used
- It's necessary identify safety measures to protect the operator that are based on an estimation of exposure in the actual conditions of use (taking account of all parts of the operating cycle such as the times when the tool is switched off and when it is running idle in addition to the trigger time).

## FOR EU PRODUCT VERSIONS AND/OR IN CASE THAT IT IS REQUESTED IN YOUR COUNTRY:

### ECOLOGY AND RECYCLABILITY OF THE PRODUCT

- The materials of which the packaging of this appliance consists are included in a collection, classification and recycling system. Should you wish to dispose of them, use the appropriate public recycling bins for each type of material.

	This symbol means that user must to consult safety warnings and instructions thoroughly before use.
	This symbol means warning
	This symbol means that tool is class II
	This symbol means that in case you wish to dispose of the product once its working life has ended, take it to an authorised waste agent for the selective collection of Waste from Electric and Electronic Equipment (WEEE).

### DECLARATION OF CONFORMITY

We hereby declare, under our own responsibility, that the BOHELL products described in this manual MF300 comply with the following standards: EN 60745-1, EN 60745-2-4, EN 55014-1, EN 55014-2, EN 61000-3-2, EN 61000-3-3 and EN 62321 in accordance with EU Directives 2006/42/EC, 2014/30/EU and 2011/65/EU.

Signed

**A. Marti i Vilana**

Product engineering

Av. Barcelona s/n  
 Oliana, 21/03/2018  
 25790, Lleida SPAIN

# Français

## Outil Multi-fonction

MF300

### Cher Client,

Nous vous remercions de votre confiance en Bohell.

Grâce à ses efforts continus, à sa capacité d'innovation et à ses contrôles de qualité très stricts, Bohell crée des outils électriques pour les travaux les plus exigeants.

### AVERTISSEMENTS DE DANGERS GÉNÉRAUX POUR LES OUTILS ÉLECTRIQUES

- **AVERTISSEMENT Lire tous les avertissements, instructions, illustrations et spécifications de sécurité joints à cet outil électrique.** *Le non-respect des instructions ci-dessous peut entraîner un choc électrique, un incendie et/ou une blessure sérieuse*
- **Conservez tous les avertissements et toutes les instructions afin de vous y reporter dans le futur.**
- *Le terme « outil électrique » employé dans le présent manuel se réfère à votre outil électrique (filaire) fonctionnant sur secteur ou à votre outil électrique (sans fils) fonctionnant avec batterie.*

### SÉCURITÉ DE LA ZONE DE TRAVAIL

- **Veiller à maintenir l'espace de travail propre et bien éclairé.** *Les espaces encombrés ou sombres sont propices aux accidents*
- **Ne pas faire fonctionner les outils électriques dans une atmosphère explosive, par exemple en présence de liquides inflammables, de gaz ou de poussières.** *Les outils électriques produisent des étincelles qui peuvent enflammer les poussières ou les fumées*
- **Maintenir les enfants et les personnes présentes à l'écart pendant l'utilisation de l'outil.** *Les distractions peuvent vous faire perdre le contrôle de l'outil.*

### SÉCURITÉ ÉLECTRIQUE

- **Les fiches de l'outil électrique doivent être adaptées au socle. Ne jamais modifier la fiche de quelque façon que ce soit. Ne pas utiliser d'adaptateurs avec des outils à branchement de terre.** *Des fiches non modifiées et des socles adaptés réduiront le risque de choc électrique.*
- **Éviter tout contact du corps avec des**

**surfaces reliées à la terre telles que les tuyaux, les radiateurs, les cuisinières et les réfrigérateurs.** *Il existe un risque accru de choc électrique si votre corps est relié à la terre.*

- **Ne pas exposer les outils à la pluie ou à des conditions humides.** *La pénétration d'eau à l'intérieur d'un outil électrique augmente le risque de choc électrique.*
- **Ne pas maltraiter le cordon. Ne jamais utiliser le cordon pour porter, tirer ou débrancher l'outil. Maintenir le cordon à l'écart de la chaleur, du lubrifiant, des arêtes ou des parties en mouvement.** *Les cordons endommagés ou emmêlés augmentent le risque de choc électrique.*
- **Dans le cas d'une utilisation de l'outil à l'extérieur, utiliser une rallonge adaptée à l'utilisation extérieure.** *L'utilisation d'un cordon adapté à l'utilisation extérieure réduit le risque de choc électrique.*
- **Si l'outil doit fonctionner dans un lieu humide, utiliser un dispositif à courant résiduel (RCD) en guise de protection.** *Utiliser un RCD permet de réduire le risque de choc électrique.*

### SÉCURITÉ PERSONNELLE

- **Rester vigilant, regarder ce que vous êtes en train de faire et faire preuve de bon sens dans l'utilisation de l'outil. Ne pas utiliser un outil lorsque vous êtes fatigué ou sous l'emprise de drogues, d'alcool ou de médicaments.** *Un moment d'inattention lors de l'utilisation d'un outil peut entraîner de graves blessures physiques.*
- **Porter l'équipement de protection individuelle adapté. Toujours porter une protection pour les yeux.** *Les équipements de sécurité tels que les masques contre les poussières, les chaussures de sécurité antidérapantes, les casques ou les protections acoustiques utilisés pour les conditions appropriées réduiront les blessures des personnes.*
- **Éviter tout démarrage intempestif. S'assurer que l'interrupteur est en position arrêt avant de brancher l'outil au secteur et/ou au bloc de batteries, de le ramasser ou de le porter.** *Porter des outils en ayant le doigt sur l'interrupteur ou brancher des outils dont l'interrupteur est en position marche est source d'accidents.*
- **Retirer les clés de réglage avant de mettre l'outil en marche. Une clé laissée sur une partie tournante de l'outil peut entraîner des blessures corporelles.**

- **Ne pas travailler hors de portée. Garder une position et un équilibre adaptés à tout moment.** *Cela permet un meilleur contrôle de l'outil dans des situations inattendues.*
- **S'habiller de manière adaptée. Ne pas porter de vêtements amples ni de bijoux. Garder les cheveux et les vêtements à distance des parties en mouvement.** *Les vêtements amples, les bijoux ou les cheveux longs peuvent être pris dans des parties en mouvement.*
- **Si des dispositifs sont fournis pour le raccordement d'équipements pour l'extraction et la récupération des poussières, s'assurer qu'ils sont connectés et correctement utilisés.** *Utiliser des collecteurs de poussière peut réduire les risques dus aux poussières.*
- **Malgré l'expérience acquise grâce à l'utilisation fréquente des outils, rester vigilant et ne pas ignorer leurs règles de sécurité.** *Une imprudence peut entraîner de graves blessures en une fraction de seconde.*
- **Garder affûtés et propres les outils permettant de couper.** *Des outils destinés à couper correctement entretenus avec des pièces coupantes tranchantes sont moins susceptibles de bloquer et sont plus faciles à contrôler.*
- **Utiliser l'outil, les accessoires et les lames etc., conformément à ces instructions, en tenant compte des conditions de travail et du travail à effectuer.** *L'utilisation de l'outil pour des opérations différentes de celles prévues pourrait donner lieu à des situations dangereuses.*
- **Garder sèches, propres et dépourvues de lubrifiant et de graisse les poignées et les surfaces de préhension.** *Des poignées et surfaces de préhension glissantes ne permettent pas de tenir et de contrôler l'outil en toute sécurité lors de situations inattendues.*

#### UTILISATION ET ENTRETIEN DE L'OUTIL

- **Ne pas forcer la capacité de travail de l'outil. Utiliser l'outil approprié pour chaque application.** *En utilisant l'outil adapté, le résultat sera meilleur et plus sûr, en accord avec la finalité pour laquelle il a été conçu.*
- **Ne pas utiliser l'outil si l'interrupteur ne permet pas de passer de l'état de marche à arrêt et vice versa.** *Un outil qui ne peut pas être commandé par l'interrupteur est dangereux et doit être réparé.*
- **Débrancher la prise de courant et/ou retirer le corps de la batterie de l'outil électrique, si possible, avant d'effectuer toute sorte de réglages, de changer d'accessoires ou de stocker l'outil.** *Ces mesures de sécurité permettent de réduire le risque de mise en route accidentelle de l'outil.*
- **Conserver les outils à l'arrêt hors de la portée des enfants et ne pas permettre à des personnes ne connaissant pas l'outil ou les présentes instructions de le faire fonctionner.** *Les outils sont dangereux entre les mains d'utilisateurs novices.*
- **Respecter l'entretien de l'outil et de ses accessoires. Vérifier qu'il n'y a pas de mauvais alignement ou de blocage des parties mobiles, des pièces cassées ou toute autre condition pouvant affecter le fonctionnement de l'outil. En cas de dommages, faire réparer l'outil avant de l'utiliser.** *De nombreux accidents sont dus à des outils mal entretenus.*

#### SERVICE

- **S'assurer que le service de maintenance de l'outil est effectué par du personnel spécialisé et que les pièces détachées utilisées sont originales.** *Cela assurera que la sécurité de l'outil est maintenue.*
- Toute utilisation inappropriée ou non conforme aux instructions d'utilisation annule la garantie et la responsabilité du fabricant.

#### AUTRES AVERTISSEMENTS DE SÉCURITÉ

- N'utilisez pas l'appareil en association avec un programmeur, une minuterie ou un autre appareil qui s'allume automatiquement.
- Ne pas utiliser l'outil si son câble électrique ou sa prise est endommagé.
- Avant de raccorder l'outil au secteur, s'assurer que le voltage indiqué sur la plaque signalétique correspond à celui du secteur.
- Connecter l'outil à une prise qui peut fournir un minimum de 10 ampères.
- Utiliser l'outil uniquement avec le raccordement électrique approprié fourni.
- Ne pas utiliser l'outil s'il est tombé, s'il y a des signes visibles de dommages ou en cas de fuite.
- Ne pas enrouler le câble électrique autour de l'outil.
- Ne pas couper ni plier le cordon.
- Ne pas toucher la prise de raccordement avec les mains mouillées.
- Ne meuler aucun matériau contenant de l'asbeste. Lorsque vous travaillez avec de l'asbeste et/ou de la pierre de silice, la poussière produite peut nuire gravement à la santé.

Éviter l'inhalation de ce type de poussière en suivant les réglementations appropriées sur la sécurité et la santé.

- Protégez-vous du contact et de l'inhalation de la poussière créée en ponçant des surfaces de bois, de métal et des surfaces recouvertes avec de la peinture au plomb. Portez les équipements de protection adaptés aux réglementations appropriées sur la sécurité et la santé.
- Débrancher l'outil lorsqu'il n'est pas utilisé et avant d'entreprendre son nettoyage.
- Cet outil est uniquement destiné à un usage domestique et non professionnel ni industriel.
- Cet outil doit uniquement être utilisé par un adulte. S'assurer que le produit n'est pas utilisé par des personnes déficientes, novices ou des enfants.
- Cet outil n'est pas un jouet. Les enfants doivent être surveillés pour s'assurer qu'ils ne jouent pas avec l'appareil.

## DESCRIPTION

- A Interrupteur de mise en marche
- B Réglage de la vitesse
- C Fentes d'aération
- D Poignée
- E Porte-outil
- F Lame de scie plongeante
- G Grattoir
- H Tampon de ponçage
- I Vis et rondelle
- J Feuille abrasive
- K Clé Allen

Si le modèle de votre outil est vendu sans les accessoires décrits ci-dessus, vous pouvez les acquérir séparément à partir du service d'assistance technique.

## INSTALLATION DES DISPOSITIFS DE SÉCURITÉ

- Toujours s'assurer que l'outil est éteint et débranché avant de le manipuler.
- Faire attention aux accessoires. Ils doivent être stockés et utilisés conformément aux instructions du fabricant.
- Ne pas utiliser l'outil si les accessoires ou consommables fournis présentent des défauts. Remplacez-les immédiatement.

## INSTALLATION DES ACCESSOIRES

- Si un accessoire est assemblé, desserrer la vis (I) à l'aide de la clé Allen (K)

- Monter l'accessoire (F ou G) sur le porte-outil (E). Les gouppilles du porte-outil doivent s'engager dans les ouvertures de l'accessoire.
- Pour un travail plus confortable, vous pouvez monter les accessoires (F ou G) dans n'importe quelle position d'encliquetage sur le porte-outil.
- Fixez l'accessoire sur le porte-outil. Serrez la vis et l'écrou sur le porte-outil avec la clé Allen.
- Vérifiez que l'accessoire est fermement et solidement fixé.

## ASSEMBLAGE DU TAMPON DE PONÇAGE

- Fixez l'accessoire sur le porte-outil. Les gouppilles du porte-outil doivent s'engager dans les ouvertures de l'accessoire.
- Fixez l'accessoire sur le porte-outil. Serrez la vis et l'écrou sur le porte-outil avec la clé Allen.
- Vérifiez que le patin de ponçage est solidement fixé.
- AVERTISSEMENT : Les trous sur le papier de verre usagé doivent correspondre aux trous sur le patin de ponçage pour une un bon fonctionnement du système de récupération de la poussière.

## MODE D'EMPLOI

### AVANT UTILISATION :

- Avant de raccorder l'outil au secteur, s'assurer que le voltage indiqué sur la plaque signalétique correspond à celui du secteur.

### UTILISATION :

- Préparer l'outil conformément à la fonction désirée.
- Brancher l'outil.
- Démarrer l'outil avec l'interrupteur marche/arrêt (A).

### CONTRÔLE DE VITESSE ÉLECTRONIQUE :

- Le régulateur de vitesse (B) permet de régler la vitesse de l'outil. Cette fonction est très utile car elle permet d'adapter la vitesse de l'outil au type de travail à accomplir.
- PRÉCAUTION : Si l'outil travaille constamment au ralenti, la durée de vie de celui-ci sera considérablement réduite.

### SCIAGE

- Toujours vérifier la pièce à usiner avant d'utiliser l'outil et enlever tous les éléments gênants comme les clous, les agrafes, les vis, les ficelles, les bouts de tissus et autres débris.
- La coupe en plongée n'est autorisée que dans

les matériaux tendres tels que les planches en bois ou en plastique.

- Appliquez une pression légère et uniforme pour obtenir un résultat approprié.

### PONÇAGE

- Appliquez une pression légère et uniforme pour obtenir un résultat approprié.

### GRATTAGE

- Sélectionnez un débit à grande vitesse.
- Appliquez une pression légère et uniforme pour obtenir un résultat approprié.

### UNE FOIS QUE VOUS AVEZ TERMINÉ D'UTILISER L'OUTIL :

- Arrêter l'outil à l'aide du interrupteur marche/arrêt.
- Débrancher l'outil.
- Refermez le réservoir.
- Mettez le couvercle de protection.
- Retirer les agrafes ou les clous restants du chargeur après avoir utilisé l'outil.
- Retirer la batterie de l'outil si nous ne comptez pas l'utiliser pendant un certain temps.
- Nettoyer l'outil.

### MAINTENANCE ET ENTRETIEN

- **AVERTISSEMENT !** Toujours débrancher la machine avant d'entreprendre des travaux sur celle-ci.
- Vérifier la lame de la scie : le dépôt de résine et de colle sur la lame de la scie rend la coupe inefficace. Afin d'éviter les dépôts, toujours nettoyer la lame immédiatement après utilisation.
- Inspectez les vis de montage : inspectez régulièrement toutes les vis de montage et assurez-vous qu'elles sont fermement serrées. Si une vis est desserrée, serrez-la immédiatement. Ne pas le faire pourrait vous exposer à un risque sérieux.

### NETTOYAGE

- Débrancher l'outil et le laisser refroidir avant d'entreprendre de le nettoyer.
- Nettoyer l'équipement avec un tissu humide et quelques gouttes de liquide vaisselle puis sécher.
- Ne pas utiliser de solvants, de produits avec un pH acide ou basique comme la javel ni de produits abrasifs pour nettoyer l'outil.
- Ne jamais immerger l'outil dans l'eau ni aucun

autre liquide ni le placer sous l'eau courante.

- Si l'outil n'est pas nettoyé convenablement, sa surface peut se dégrader, sa durée de vie peut être affectée et son utilisation peut s'avérer dangereuse.

### FOURNITURES

- Les fournitures peuvent être achetées auprès de distributeurs et d'établissements agréés (tels que des filtres, etc.) pour votre modèle d'outils.

### ANOMALIES ET RÉPARATION

- En cas de panne ou autre dommage, remettre l'outil à un service d'assistance technique autorisé. Tenter de procéder aux réparations ou de démonter l'outil vous-même peut s'avérer dangereux.
- Si le raccordement a été endommagé, il doit être remplacé. Pour cela, amener l'outil chez un service technique après-vente autorisé. Tenter de procéder aux réparations ou de démonter l'outil vous-même peut s'avérer dangereux.

### CARACTÉRISTIQUES :

Puissance nominale	300 W
Tension nominale	230-240 V~
Vitesse à vide	15 000 – 22 000 rpm
Angle d'oscillation	2,8 °
Poids	1,5 Kg
Niveau de pression acoustique	$L_{PA} = 86,2$ dB $K_{PA} = 3$ dB
Niveau de puissance sonore	$L_{WA} = 97,2$ dB $K_{WA} = 3$ dB
Vibration	$< 3,772$ m/s <sup>2</sup>

- Remarque : Ces caractéristiques peuvent changer sans préavis, ces changements seront dus aux améliorations du produit.
- Remarque : En vertu des conditions de fabrication de ce produit, la puissance maximale utilisée peut varier de celle spécifiée.
- Niveau de puissance sonore déterminée selon la norme EN 60745-1.
- Le niveau d'émission de vibrations indiqué ici a été déterminé en fonction de la norme EN 60745-1 et peut être utilisé pour comparer les outils entre eux. Il peut être utilisé pour une évaluation préliminaire d'exposition
- La valeur des vibrations au cours de l'utilisation réelle de l'outil peut varier de la valeur totale





indiquée en fonction du mode d'utilisation de l'outil

- Les mesures de sécurité recommandées afin de protéger l'opérateur sont basées sur l'estimation de l'exposition dans les conditions réelles d'utilisation (en prenant en considération toutes les parties du cycle de fonctionnement comme les temps d'arrêt, de ralenti et de démarrage).

**POUR LES PRODUITS DE L'UNION EUROPÉENNE ET/OU CONFORMÉMENT À LA RÉGLEMENTATION EN VIGUEUR DE VOTRE PAYS D'ORIGINE :**

**ÉCOLOGIE ET RECYCLAGE DU PRODUIT**

- Les matériaux qui constituent l'emballage de cet outil sont inclus dans un programme de collecte, de classification et de recyclage. Si vous souhaitez vous en débarrasser, veuillez utiliser les conteneurs publics appropriés pour chaque type de matériel.

	Ce symbole signifie que l'utilisateur doit lire attentivement les recommandations de sécurité et le mode d'emploi avant d'utiliser le produit.
	Ce symbole signifie avertissement
	Ce symbole signifie que l'outil est de classe II
	Ce symbole signifie que, lorsque l'outil n'est plus utilisable, vous devez le remettre, suivant la méthode appropriée, à un gestionnaire de déchets d'équipements électriques et électroniques (DEEE).

Signé

**A. Martí i Vilana**

Ingénierie de produit



Av. Barcelona s/n  
Oliana, 21/03/2018  
25790, Lleida SPAIN

**DÉCLARATION DE CONFORMITÉ**

Nous déclarons, sous notre seule responsabilité, que les produits BOHELL décrits dans le présent manuel MF300 sont conformes aux normes suivantes : EN 60745-1, EN 60745-2-4, EN 55014-1, EN 55014-2, EN 61000-3-2, EN 61000-3-3 et EN 62321 en accord avec les directives 2006/42/EC, 2014/30/EU et 2011/65/EU.

# Deutsch

## Elektrisches Multitool

MF300

### Sehr geehrter Kunde:

Wir danken Ihnen für Ihr Vertrauen in Bohell. Dank kontinuierlicher Bemühungen und Innovationen in Kombination mit strengen Qualitätskontrollen entwickelt Bohell leistungsstarke Elektrowerkzeuge für schwerste Arbeiten.

### ALLGEMEINE SICHERHEITSHINWEISE FÜR ELEKTROWERKZEUGE

- **WARNHINWEIS** Lesen Sie bitte alle Sicherheitsvorschriften, Hinweise, Abbildungen und Spezifikationen, die diesem Elektrowerkzeug beigefügt sind, aufmerksam durch. Die Nichteinhaltung der nachfolgend aufgeführten Sicherheitsvorschriften kann zu elektrischen Entladungen, Bränden bzw. schweren Verletzungen führen.
- **Bewahren Sie alle Sicherheitsvorschriften und Sicherheitsempfehlungen für spätere Fragen auf.**
- *Der in den Sicherheitsempfehlungen verwendete Begriff „Elektrowerkzeug“ bezieht sich auf Elektrowerkzeuge mit Netzanschluss (mit Netzkabel) ebenso wie auf batteriebetriebene Elektrowerkzeuge (ohne Netzkabel).*

### ARBEITSPLATZSICHERHEIT

- **Halten Sie den Arbeitsbereich sauber und sorgen Sie für eine gute Beleuchtung.** In ungeordneten und schlecht beleuchteten Arbeitsbereichen kommt es eher zu Unfällen.
- **Arbeiten Sie mit dem Elektrowerkzeug nicht in explosionsgefährdeter Umgebung, in der sich brennbare Flüssigkeiten, Gase oder Stäube befinden.** Elektrowerkzeuge erzeugen Funken, die den Staub oder die Dämpfe entzünden können.
- **Halten Sie Kinder und andere Personen während der Benutzung des Elektrowerkzeugs fern.** Bei Ablenkung können Sie die Kontrolle über das Gerät verlieren.

### ELEKTRISCHE SICHERHEIT

- **Der Anschlussstecker des Elektrowerkzeugs muss in die Steckdose passen. Der Stecker darf in keiner Weise verändert werden. Verwenden Sie keine Adapterstecker gemeinsam mit schutzgeerdeten Elektrowerkzeu-**

**gen.** Unveränderte Stecker und passende Steckdosen verringern das Risiko eines elektrischen Schlages.

- **Vermeiden Sie Körperkontakt mit geerdeten Oberflächen wie Rohren, Heizungen, Herden und Kühlschränken.** Es besteht ein erhöhtes Risiko durch elektrischen Schlag, wenn Ihr Körper geerdet ist.
- **Halten Sie Elektrowerkzeuge von Regen und Nässe fern.** Das Eindringen von Wasser in ein Elektrowerkzeug erhöht das Risiko eines elektrischen Schlages.
- **Üben Sie keinen Zug auf Kabel aus.** Zweckentfremden Sie das Kabel nicht, um das Elektrowerkzeug zu tragen, aufzuhängen oder um den Stecker aus der Steckdose zu ziehen. Halten Sie das Kabel fern von Hitze, Öl, scharfen Kanten oder sich bewegenden Geräteteilen. Beschädigte oder verwickelte Kabel erhöhen das Risiko eines elektrischen Schlages.
- **Wenn Sie mit einem Elektrowerkzeug im Freien arbeiten, verwenden Sie nur Verlängerungskabel, die auch für den Außenbereich geeignet sind.** Die Verwendung eines für den Außenbereich geeigneten Verlängerungskabels verringert das Risiko eines elektrischen Schlages.
- **Wenn der Betrieb des Elektrowerkzeugs in feuchter Umgebung nicht vermeidbar ist, verwenden Sie einen Fehlerstromschutzschalter.** Der Einsatz eines Fehlerstromschutzschalters vermindert das Risiko eines elektrischen Schlages.

### PERSÖNLICHE SICHERHEIT

- **Seien Sie aufmerksam, achten Sie darauf, was Sie tun, und gehen Sie mit Vernunft an die Arbeit mit einem Elektrowerkzeug. Benutzen Sie kein Elektrowerkzeug, wenn Sie müde sind oder unter dem Einfluss von Drogen, Alkohol oder Medikamenten stehen.** Ein Moment der Unachtsamkeit beim Gebrauch des Elektrowerkzeugs kann zu ernsthaften Verletzungen führen.
- **Tragen Sie eine angemessene Schutzausrüstung. Verwenden Sie immer einen Augenschutz.** Das Tragen persönlicher Schutzausrüstung, wie Staubmaske, rutschfeste Sicherheitsschuhe, Schutzhelm oder Gehörschutz, je nach Art und Einsatz des Elektrowerkzeugs, verringert das Risiko von Verletzungen.
- **Vermeiden Sie eine unbeabsichtigte Inbetriebnahme. Vergewissern Sie sich, dass das Elektrowerkzeug ausgeschaltet ist, bevor Sie**



**es an die Stromversorgung bzw. den Akku anschließen, es aufnehmen oder tragen.**

*Wenn Sie beim Tragen des Elektrowerkzeugs den Finger am Schalter haben oder das Gerät eingeschaltet an die Stromversorgung anschließen, kann dies zu Unfällen führen.*

- **Entfernen Sie Einstellwerkzeuge oder Schraubenschlüssel, bevor Sie das Elektrowerkzeug einschalten.** *Ein Werkzeug oder Schlüssel, der sich in einem drehenden Geräteteil befindet, kann zu Verletzungen führen.*
- **Vermeiden Sie einen zu großen Arbeitsabstand. Sorgen Sie für einen sicheren Stand und halten Sie jederzeit das Gleichgewicht.** *Dadurch können Sie das Elektrowerkzeug in unerwarteten Situationen besser kontrollieren.*
- **Tragen Sie geeignete Kleidung. Tragen Sie keine weite Kleidung oder Schmuck. Halten Sie Haare und Kleidung von sich bewegenden Teilen fern. Lockere Kleidung, Schmuck oder lange Haare können von sich bewegenden Teilen erfasst werden.**
- **Wenn Vorrichtungen zum Anschluss von Zubehörteilen zur Absaugung und Aufnahme von Staub und Sägemehl eingeschlossen sind, dann überprüfen Sie, ob diese ordnungsgemäß angeschlossen sind und richtig verwendet werden.** *Die Verwendung einer Staubabsaugung kann Gefährdungen durch Staub verringern.*
- **Auch wenn Sie mit dem Gebrauch von Elektrowerkzeugen vertraut sind, sollten Sie stets die Sicherheitsprinzipien des Elektrowerkzeugs berücksichtigen.** *Ein Augenblick der Unachtsamkeit während der Benutzung von Elektrowerkzeugen kann zu schweren Verletzungen führen.*

## **VERWENDUNG UND BEHANDLUNG DES ELEKTROWERKZEUGS**

- **Betriebskapazität des Geräts nicht überbeanspruchen. Verwenden Sie für jede Anwendung das richtige Elektrowerkzeug.** *Das angemessene Werkzeug sorgt für ein besseres und sicheres Arbeiten in Übereinstimmung mit dem Zweck, für den es konzipiert worden ist.*
- **Benutzen Sie kein Elektrowerkzeug, dessen Schalter defekt ist.** *Ein Elektrowerkzeug, das sich nicht mehr ein oder ausschalten lässt, ist gefährlich und muss repariert werden.*
- **Ziehen Sie den Netzstecker bzw. nehmen Sie den entfernbaren Akku aus dem Elektrowerkzeug, bevor Sie jegliche Einstellungen vornehmen, Zubehörteile auswechseln oder das Elektrowerkzeug aufbewahren.**

*Durch Anwendung dieser Schutzmaßnahmen wird das Risiko einer unbeabsichtigten Inbetriebnahme des Gerätes verringert.*

- **Bewahren Sie unbenutzte Elektrowerkzeuge außerhalb der Reichweite von Kindern auf. Lassen Sie Personen das Gerät nicht benutzen, die mit diesem nicht vertraut sind oder diese Anweisungen nicht gelesen haben.** *Elektrowerkzeuge sind gefährlich, wenn sie von unerfahrenen Personen benutzt werden.*
- **Bewahren Sie die Elektrowerkzeuge und deren Zubehör sicher und in einem guten Zustand auf. Kontrollieren Sie, ob bewegliche Teile einwandfrei funktionieren und nicht klemmen, ob Teile gebrochen oder so beschädigt sind, dass die Funktion des Elektrowerkzeugs beeinträchtigt ist. Lassen Sie beschädigte Teile vor dem Einsatz des Gerätes reparieren.** *Viele Unfälle haben ihre Ursache in schlecht gewarteten Elektrowerkzeugen.*
- **Halten Sie Schneidwerkzeuge scharf und sauber.** *Sorgfältig gepflegte Schneidwerkzeuge mit scharfen Schneidkanten verklemmen sich weniger und sind leichter zu führen.*
- **Verwenden Sie Elektrowerkzeug, Zubehör, Einsatzwerkzeuge usw. entsprechend dieser Anleitung. Berücksichtigen Sie dabei die Arbeitsbedingungen und die auszuführende Tätigkeit.** *Der Gebrauch von Elektrowerkzeugen für andere als die vorgesehenen Anwendungen kann zu gefährlichen Situationen führen.*
- **Handgriffe und Halteflächen sollten trocken, sauber und frei von Fetten und Ölen sein.** *Rutschige Handgriffe und Halteflächen ermöglichen in unvorhergesehenen Situationen keine angemessene Kontrolle des Werkzeugs.*

## **WARTUNG**

- **Lassen Sie Ihr Elektrowerkzeug nur von qualifiziertem Fachpersonal und nur mit Original-Ersatzteilen reparieren.** *Dadurch wird die Sicherheit des Elektrowerkzeugs gewährleistet.*
- **Unsachgemäßer Gebrauch oder die Nichteinhaltung der vorliegenden Gebrauchsanweisungen führen zu einer vollständigen Ungültigkeit der Herstellergarantie.**

## **ZUSÄTZLICHE SICHERHEITSHINWEISE**

- **Das Gerät nicht mit einem Programmierer, Zeitgeber oder einer sonstigen Einrichtung zum automatischen Anschluss des Geräts verwenden.**

- Verwenden Sie das Gerät nicht, wenn das Elektrokabel oder der Stecker beschädigt ist.
- Vergewissern Sie sich, dass die Spannung auf dem Typenschild mit der Netzspannung übereinstimmt, bevor Sie das Gerät an das Stromnetz anschließen.
- Schließen Sie das Gerät an eine Steckdose mit mindestens 10 Ampere an.
- Verwenden Sie das Gerät nur mit dem mitgelieferten speziellen Stecker.
- Das Gerät nicht benutzen, wenn es heruntergefallen ist, sichtbare Schäden aufweist oder undicht ist.
- Das Elektrokabel nicht um das Gerät wickeln.
- Achten Sie darauf, dass das Elektrokabel nicht eingeklemmt oder geknickt wird.
- Berühren Sie den Stecker nicht mit feuchten Händen.
- Schleifen Sie keine asbesthaltigen Werkstoffe. Beim Arbeiten mit asbesthaltigen Werkstoffen oder Kieselstein wird gesundheitsschädlicher Staub erzeugt. Schützen Sie sich vor dem Einatmen dieses Staubs durch Einhaltung der Unfallverhütungsvorschriften.
- Schützen Sie sich vor Kontakt und Einatmen von Staub, der durch das Schleifen von Oberflächen aus Holz, Metall oder Anstrichen mit Bleifarben entsteht. Verwenden Sie Schutzausrüstungen, die den Unfallverhütungsvorschriften entsprechen.
- Trennen Sie das Gerät vom Netz, wenn Sie es nicht benutzen und bevor Sie Reinigungsarbeiten durchführen.
- Dieses Gerät ist ausschließlich für den Hausgebrauch vorgesehen, nicht für die gewerbliche oder berufliche Nutzung.
- Dieses Gerät ist für die Verwendung durch Erwachsene bestimmt. Achten Sie darauf, dass Personen, die mit derartigen Produkten nicht vertraut sind, sowie Behinderte oder Kinder dieses Gerät nicht benutzen.
- Dieses Gerät ist kein Spielzeug. Kinder sollten überwacht werden, um sicherzustellen, dass sie nicht mit dem Gerät spielen.

## BESCHREIBUNG

- A Schalter
- B Geschwindigkeitsregler
- C Lüftungsschlitze
- D Handgriff
- E Werkzeugaufnahme
- F Stichsägeblatt
- G Schaber

- H Schleifkissen
- I Schraube und Unterlegscheibe
- J Schleifblatt
- K Inbusschlüssel

Wenn Ihr Gerätemodell nicht über die zuvor aufgeführten Zubehörteile verfügt, können diese auch beim technischen Kundendienst erworben werden.

## MONTAGE DER SICHERHEITSVORRICHTUNGEN

- Stellen Sie vor der Durchführung jeglicher Arbeiten immer sicher, dass das Elektrowerkzeug ausgeschaltet und der Netzstecker gezogen ist.
- Achten Sie besonders auf das Zubehör. Dieses ist gemäß den Herstelleranweisungen zu verwenden und aufzubewahren.
- Das Gerät nicht benutzen, wenn die Zubehörteile Mängel aufweisen. Diese sind unverzüglich auszutauschen.

## MONTAGE DES ZUBEHÖRS

- Wird ein Zubehörteil montiert, ist die Schraube (I) mit dem Inbusschlüssel (K) zu lösen.
- Setzen Sie das Zubehörteil (F oder G) in die Werkzeugaufnahme (E) ein. Die Stifte der Werkzeugaufnahme müssen in die im Gerät vorgesehenen Bohrungen einrasten.
- Um ein bequemerer Arbeiten zu ermöglichen, können die Zubehörteile (F oder G) in jeder beliebigen Einrastposition der Werkzeugaufnahme eingesteckt werden.
- Befestigen Sie das Zubehörteil an der Werkzeugaufnahme. Ziehen Sie die Schraube und die Mutter an der Werkzeugaufnahme mit dem Inbusschlüssel an.
- Überprüfen Sie das Zubehörteil auf seinen festen und sicheren Sitz.

## SCHLEIFKISSEN EINSETZEN

- Setzen Sie das Zubehörteil in die Werkzeugaufnahme. Die Stifte der Werkzeugaufnahme müssen in die im Gerät vorgesehenen Bohrungen einrasten.
- Befestigen Sie das Zubehörteil an der Werkzeugaufnahme. Ziehen Sie die Schraube und die Mutter an der Werkzeugaufnahme mit dem Inbusschlüssel an.
- Überprüfen Sie das Schleifkissen auf seinen festen Sitz.
- **WARNHINWEIS:** Die Löcher des verwendeten Schleifpapiers müssen mit den Bohrungen des Schleifkissens übereinstimmen, damit die

Staubabsaugung ordnungsgemäß arbeiten kann.

## **GEBRAUCHSANWEISUNG**

### **HINWEISE VOR DEM EINSATZ:**

- Vergewissern Sie sich, dass die Spannung auf dem Typenschild mit der Netzspannung übereinstimmt, bevor Sie das Gerät an das Stromnetz anschließen.

### **GEBRAUCH:**

- Bereiten Sie das Gerät gemäß der gewünschten Funktion vor.
- Schließen Sie das Gerät an das Stromnetz an.
- Schalten Sie das Gerät mithilfe des Ein-/Ausschalters (A) ein.

### **ELEKTRONISCHE GESCHWINDIGKEITSKONTROLLE:**

- Die Geschwindigkeit des Geräts kann mit dem Geschwindigkeitswahlschalter (B) geregelt werden. Diese Funktion ist äußerst nützlich, da die Geschwindigkeit an die entsprechende Arbeit angepasst werden kann.
- **WARNHINWEIS:** Die Lebensdauer des Gerätes wird beachtlich gesenkt, wenn es dauerhaft bei niedriger Geschwindigkeit betrieben wird.

### **SÄGEN**

- Überprüfen Sie vor der Verwendung des Geräts immer das Werkstück und entfernen Sie mögliche Behinderungen wie Nägel, Klammern, Schrauben, Drähte, Stofffetzen und sonstige Materialreste.
- Der Einstichschnitt darf nur in weichen Werkstoffen erfolgen, wie zum Beispiel Holz- oder Kunststofftafeln.
- Wenden Sie leichten und gleichmäßigen Druck an, um gute Ergebnisse zu erhalten.

### **SCHLEIFEN**

- Wenden Sie leichten und gleichmäßigen Druck an, um gute Ergebnisse zu erhalten.

### **SCHABEN**

- Wählen Sie eine hohe Geschwindigkeit aus.
- Wenden Sie leichten und gleichmäßigen Druck an, um gute Ergebnisse zu erhalten.

### **NACH DEM GEBRAUCH DES GERÄTES:**

- Das Gerät durch Freigeben des Ein-/Ausschalters abschalten.
- Ziehen Sie den Netzstecker.
- Deckel schließen.

- Schutzhülle überziehen.
- Entfernen Sie die nach Abschluss der Arbeit im Magazin verbliebenen Klammern oder Nägel.
- Nehmen Sie den Akku aus dem Fach, wenn Sie das Gerät längere Zeit nicht benutzen werden.
- Reinigen Sie das Gerät.

### **WARTUNG UND PFLEGE**

- **WARNHINWEIS!** Vor Arbeiten am Gerät immer zuerst den Netzstecker abziehen.
- Prüfung des Sägeblatts: Harz- und Klebstoffablagerungen auf dem Sägeblatt führen zu einem unzureichenden Schnitt. Um dies zu vermeiden, sollte das Sägeblatt sofort nach der Verwendung gereinigt werden.
- Überprüfung der Montageschrauben: Überprüfen Sie in regelmäßigen Abständen, dass alle Montageschrauben fest angezogen sind. Lockere Schrauben sind sofort wieder fest anzuziehen. Dies könnte sonst eine ernsthafte Gefahr darstellen.

## **REINIGUNG**

- Ziehen Sie den Stecker heraus und lassen Sie das Gerät abkühlen, bevor Sie mit der Reinigung beginnen.
- Reinigen Sie das Gerät mit einem feuchten Tuch, auf das Sie einige Tropfen Reinigungsmittel geben und trocknen Sie es danach ab.
- Verwenden Sie zur Reinigung des Apparats weder Lösungsmittel noch Scheuermittel oder Produkte mit einem sauren oder basischen pH-Wert wie Lauge.
- Das Gerät nicht in Wasser oder andere Flüssigkeiten tauchen und nicht unter den Wasserhahn halten.
- Halten Sie das Gerät nicht sauber, so könnte sich der Zustand seiner Oberfläche verschlechtern, seine Lebenszeit negativ beeinflusst und gefährliche Situationen verursacht werden.

### **ERSATZTEILE UND BETRIEBSMITTEL**

- Bei den Vertriebshändlern und zugelassenen Verkaufsstellen sind Ersatzteile und Betriebsmittel (wie Filter usw.) für Ihr Gerät erhältlich.

## **STÖRUNGEN UND REPARATUR**

- Bringen Sie das Gerät im Falle einer Störung zu einem zugelassenen technischen Wartungsdienst. Versuchen Sie nicht, das Gerät auseinanderzubauen oder zu reparieren, da

Verletzungsgefahr besteht.

- Wenn das Netzkabel beschädigt ist, muss es ausgetauscht werden. Das Gerät ist zu einer zugelassenen technischen Kundendienststelle zu bringen. Um mögliche Gefahren zu vermeiden, versuchen Sie nicht, das Gerät selbst auseinanderzubauen oder zu reparieren.

**MERKMALE:**





Nennleistung	300 W
Nennspannung	230 - 240 V~
Leerlaufgeschwindigkeit	15.000 – 22.000 U/Min
Schwingwinkel	2,8°
Gewicht	1,5 kg
Schalldruckpegel	$L_{PA} = 86,2 \text{ dB}$ $K_{PA} = 3 \text{ dB}$
Schalleistungspegel	$L_{WA} = 97,2 \text{ dB}$ $K_{WA} = 3 \text{ dB}$
Vibration	$< 3,772 \text{ m/s}^2$

- Anmerkung: Im Zuge technischer Verbesserungen des Gerätes können ohne Vorankündigung Änderungen bezüglich dieser technischen Daten eintreten.
- Anmerkung: Aufgrund der Herstellungsbedingungen dieses Produkts kann die maximale aufgenommene Leistung von den angegebenen Werten abweichen.
- Die Messung des Schalldruckpegels erfolgte gemäß Norm EN 60745-1.
- Die Messung des in diesem Datenblatt aufgeführten Schwingungsemissionswerts erfolgte gemäß den Bestimmungen der Norm EN 60745-1 und kann für den Vergleich zwischen Maschinen herangezogen werden. Sie kann auch für eine Vorbewertung des Gefährdungsgrads verwendet werden.
- Die Vibrationsemission während der tatsächlichen Benutzung des Elektrowerkzeugs kann je nach Art der Benutzung der Maschine vom angegebenen Gesamtwert abweichen.
- Es sind die Sicherheitsmaßnahmen zum Schutz des Benutzers anhand einer Schätzung des Gefährdungsgrads unter den tatsächlichen Benutzungsbedingungen zu identifizieren (dies unter Berücksichtigung aller Phasen des Arbeitszyklus sowie der Ausschalt- und Leerlaufzeiten der Maschine und der Betriebszeit).

**FÜR PRODUKTE DER EUROPÄISCHEN UNION BZW. FALLS VOM GESETZ IN IHREM HERKUNFTSLAND VORGESCHRIEBEN:**

**UMWELTSCHUTZ UND RECYCLING DES PRODUKTES**

- Das Verpackungsmaterial dieses Geräts ist Bestandteil eines Sammel-, Klassifizierungs- und Recycling-Systems. Wenn Sie es entsorgen wollen, können Sie die für das jeweilige Material entsprechenden Abfallcontainer verwenden.

	Dieses Symbol bedeutet, dass der Benutzer die Sicherheitshinweise und Bedienungsanleitung des Gerätes vor dessen Verwendung aufmerksam durchlesen sollte.
	Dieses Symbol ist ein Warnzeichen
	Dieses Symbol bedeutet, dass es sich um ein Gerät der Schutzklasse II handelt
	Dieses Symbol bedeutet, dass Sie das Produkt, sobald es abgelaufen ist, von einem entsprechend zugelassenen Fachmann für Umweltmanagement der Entsorgung für Elektrische und Elektronische Geräteabfälle (EEGA) zukommen lassen müssen.

**KONFORMITÄTSERKLÄRUNG**

Wir erklären unter alleiniger Verantwortung, dass die in dieser Bedienungsanleitung beschriebenen Produkte der Marke BOHELL, MF300, die folgenden Normen und Standards erfüllen: EN 60745-1, EN 60745-2-4, EN 55014-1, EN 55014-2, EN 61000-3-2, EN 61000-3-3 und EN 62321 gemäß den Richtlinien 2006/42/EG, 2014/30/EU und 2011/65/EU.

Gezeichnet

**A. Martí i Vilana**  
Produktentwicklung



Av. Barcelona s/n  
Oliana, 21/03/2018  
25790, Lleida SPAIN



**BOHELL®**

Engineering and Technology for Life, S.L.  
Av. Barcelona, s/n · 25790 Oliana · Lleida · Spain

03/2018 Rev.01